

ICS 71.120;25.220.50
G 94



中华人民共和国国家标准

GB/T 25026—2017
代替 GB/T 25026—2010

搪玻璃闭式搅拌容器型式、 主要尺寸及基本参数

Structure, main size and basic parameters of
one piece glass-lined steel vessels with agitator

2017-09-29 发布

2018-02-01 实施



中华人民共和国国家质量监督检验检疫总局
中国国家标准化管理委员会

发布

中华人民共和国国家标准

GB/T 25026—2017

搪玻璃闭式搅拌容器型式、
主要尺寸及基本参数

中华人民共和国
国家标准
搪玻璃闭式搅拌容器型式、
主要尺寸及基本参数
GB/T 25026—2017

*

中国标准出版社出版发行
北京市朝阳区和平里西街甲2号(100029)
北京市西城区三里河北街16号(100045)

网址 www.spc.net.cn

总编室:(010)68533533 发行中心:(010)51780238
读者服务部:(010)68523946

中国标准出版社秦皇岛印刷厂印刷
各地新华书店经销

*

开本 880×1230 1/16 印张 1.5 字数 42 千字
2017年10月第一版 2017年10月第一次印刷

*

书号: 155066·1-58263 定价 24.00 元

如有印装差错 由本社发行中心调换
版权专有 侵权必究
举报电话:(010)68510107

前 言

本标准按照 GB/T 1.1—2009 给出的规则起草。

本标准代替 GB/T 25026—2010《搪玻璃闭式搅拌容器》，与 GB/T 25026—2010 相比，除编辑性修改外主要技术变化如下：

- 增加 1 000 L~40 000 L 全闭式结构的搪玻璃搅拌容器的型式、主要尺寸及基本参数；
- 对公称直径为 DN1 200~DN2 000 的搅拌容器，调整互换管口 N_1 与管口 T 的位置；
- 对公称直径为 DN2 200~DN3 600 的搅拌容器，将管口 N_1 的方位由 40°调整为 45°；
- 删除原标准中的 6.1“搪玻璃闭式搅拌容器的设计、制造、检验和验收按 GB 25025 和有关标准规范进行”、6.2“搪玻璃闭式搅拌容器所有配件，如人孔、高颈法兰、人孔法兰、管口、卡子、活套法兰、传动装置、搅拌器、密封装置、垫片、温度计套（包括挡板式）、视镜和法兰盖等均要符合相应的搪玻璃设备零部件标准的有关规定”、6.3“搪玻璃闭式搅拌容器应该进行以水代料的带压搅拌运转试验，试验结果应符合设计图纸的要求”；
- 删除原标准第 7 章“出厂文件、包装、运输和储存”。

本标准由中国石油和化学工业联合会提出。

本标准由全国搪玻璃设备标准化技术委员会(SAC/TC 72)归口。

本标准主要起草单位：淄博太极工业搪瓷有限公司、苏州市协力化工设备有限公司、江苏扬州化工设备制造有限公司、淄博宝特化工科技有限公司、江阴市化工设备厂、甘肃省锅炉压力容器检验研究院、天华化工机械及自动化研究设计院有限公司、化学工业非金属材料和设备质量监督检验中心。

本标准主要起草人：钱建丰、桑临春、傅军、朱宏志、徐涛、火世红、徐国平、李巍、丁纪根、张中利、魏孔山。

本标准所代替标准的历次版本发布情况为：

- GB/T 25026—2010。

搪玻璃闭式搅拌容器型式、 主要尺寸及基本参数

1 范围

本标准规定了搪玻璃闭式搅拌容器的定义、型式、主要尺寸及基本参数、标记。

本标准适用于内容器设计压力小于或等于 1.0 MPa,公称容积 1 000 L~40 000 L,U 型夹套内设计压力小于或等于 0.6 MPa,内容器及夹套内设计温度高于-20 ℃~200 ℃的搪玻璃闭式搅拌容器。

2 规范性引用文件

下列文件对于本文件的应用是必不可少的。凡是注日期的引用文件,仅注日期的版本适用于本文件。凡是不注日期的引用文件,其最新版本(包括所有的修改单)适用于本文件。

- GB 25025 搪玻璃设备技术条件
- HG/T 2048.1 搪玻璃填料箱
- HG/T 2050 搪玻璃设备 垫片
- HG/T 2051.3 搪玻璃搅拌器 叶轮式搅拌器
- HG/T 2051.4 搪玻璃搅拌器 桨式搅拌器
- HG/T 2052 搪玻璃设备 传动装置
- HG/T 2054 搪玻璃设备 卡子
- HG/T 2055.1 搪玻璃人孔
- HG/T 2055.2 搪玻璃带视镜人孔
- HG/T 2057 搪玻璃搅拌容器用机械密封
- HG/T 2058.1 搪玻璃温度计套
- HG/T 2058.2 搪玻璃挡板式温度计套
- HG/T 2143 搪玻璃设备 管口
- HG/T 3217 搪玻璃上展式放料阀
- HG/T 3218 搪玻璃下展式放料阀
- HG/T 20592 钢制管法兰(PN 系列)
- JB/T 4712.3 容器支座 第 3 部分:耳式支座
- JB/T 4712.4 容器支座 第 4 部分:支承式支座

3 术语和定义

下列术语和定义适用于本文件。

3.1

计算容积 capacity for under agitator flanged or agitator nozzles

容器上封头设置有设备法兰时,是指法兰以下的容积,容器上封头不设置设备法兰时,是指搅拌轴孔以下的容积。

4 型式及分类

搪玻璃闭式搅拌容器根据上封头结构型式不同,分为F型和Q型两种,见图1。容器上封头设置有设备法兰,且设备法兰公称直径小于二分之一容器公称直径的结构型式为F型;容器上封头不设置设备法兰的结构型式为Q型。



图1 闭式搅拌容器的结构型式

5 主要尺寸及参数

5.1 搪玻璃闭式搅拌容器的结构型式见图2、基本参数见表1,图2中标注的零部件明细见表2。

表1 主要尺寸表

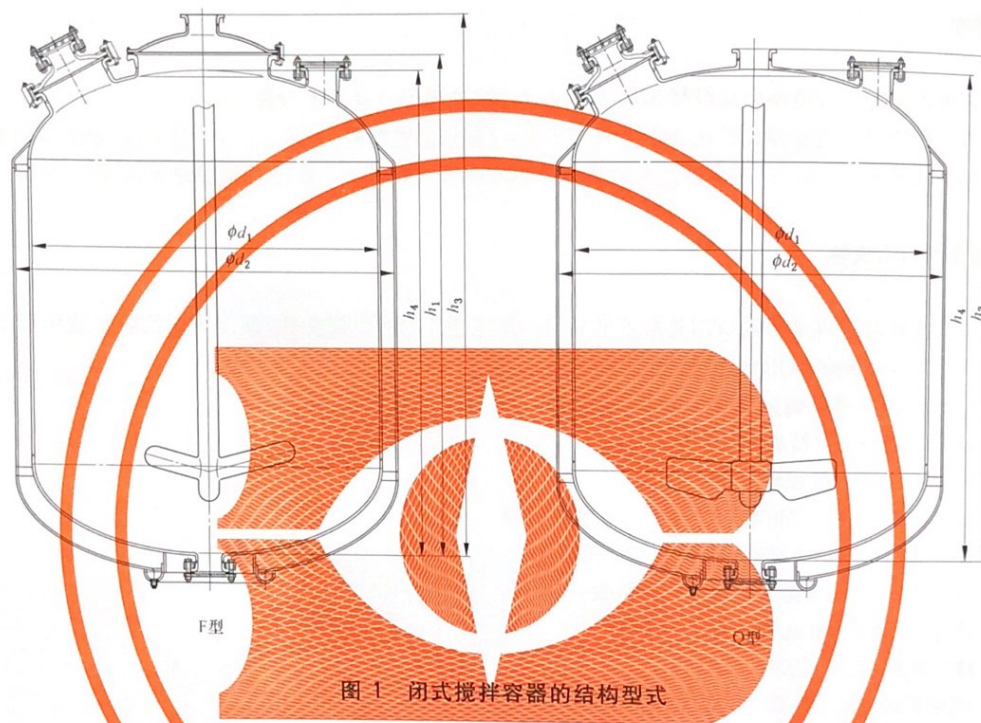
公称容积 VN/L	d_1 /mm		F型			Q型		夹套内直径 d_2 /mm
	L系列	S系列	h_1 /mm	h_2 /mm	$\sim h_3$ /mm	h_4 /mm	$\sim h_3$ /mm	
1 000	—	1 200	—	—	—	1 475	1 560	1 300
1 500	—	1 300	—	—	—	1 700	1 785	1 450
2 000	1 300	—	—	—	—	2 050	2 135	1 450
	—	1 450	—	—	—	1 780	1 865	1 600
3 000	1 450	—	—	—	—	2 360	2 450	1 600
	—	1 600	2 250	2 150	2 420	2 150	2 240	1 750

表 1 (续)

公称容积 VN/L	d_1 /mm		F 型			Q 型		夹套内直径 d_2 /mm
	L 系列	S 系列	h_1 /mm	h_4 /mm	$\sim h_3$ /mm	h_4 /mm	$\sim h_3$ /mm	
4 000	1 600		2 730	2 630	2 900	2 630	2 720	1 750
		1 750	2 428	2 325	2 598	2 325	2 415	1 900
5 000	1 750		2 888	2 785	3 058	2 785	2 875	1 900
		1 900	2 428	2 330	2 610	2 330	2 420	2 050
6 300	1 750		3 245	3 140	3 414	3 140	3 230	1 900
		1 900	2 828	2 730	3 010	2 730	2 820	2 050
8 000	2 000		3 310	3 210	3 508	3 210	3 300	2 150
		2 200	2 825	2 720	3 010	2 720	2 810	2 350
10 000	2 200		3 535	3 430	3 730	3 430	3 525	2 350
		2 400	3 065	2 940	3 264	2 940	3 035	2 550
12 500	2 200		4 055	3 950	4 250	3 950	4 045	2 350
		2 400	3 495	3 370	3 694	3 370	3 465	2 550
16 000	2 400		4 345	4 220	4 544	4 220	4 315	2 550
		2 600	3 830	3 710	4 040	3 710	3 805	2 750
20 000	2 600		4 640	4 520	4 850	4 520	4 620	2 750
		2 800	4 260	4 150	4 520	4 150	4 250	2 950
25 000	2 800		5 060	4 950	5 320	4 950	5 050	2 950
		3 000	4 630	4 515	4 890	4 515	4 615	3 150
30 000	3 200		4 900	4 800	5 200	4 800	4 900	3 350
		3 400	4 540	4 435	4 840	4 435	4 535	3 550
40 000	3 400		5 640	5 535	5 940	5 535	5 635	3 550
		3 600	5 230	5 120	5 530	5 120	5 220	3 750

注 1: 直径系列中加粗黑体字为优先选用规格(下同)。
注 2: 表中的尺寸 h_4 是基于 GB/T 25198 中 EHA 型封头高度的计算值。
注 3: 尺寸 h_3 不包括垫片的厚度。
注 4: 尺寸 h_1 是基于 HG/T 2049 中 PN6.0 高颈法兰高度和 GB/T 25198 中 EHA 型封头高度的计算值。

表 2 闭式搅拌容器零部件明细表

件号	标准号	名称	数量	材料	备注
1	—	内容器	1	符合 GB 25025	搪玻璃件
2	—	夹套	1	组合件	碳钢
3	HG/T 2058.1	搪玻璃温度计套	1	组合件	—

表 2 (续)

件号	标准号	名称	数量	材料	备注
4	JB/T 4712.3	耳式支座	4	碳钢	—
	JB/T 4712.4	支承式支座	4	碳钢	—
5	HG/T 2048.1	搪玻璃填料箱	1	组合件	—
	HG/T 2057	搪玻璃搅拌容器用机械密封	1	组合件	—
6	HG/T 2052	搪玻璃设备 传动装置	1	组合件	—
7	HG/T 2050	搪玻璃设备 垫片	1	组合件	—
8	HG/T 2054	F 型容器用搪玻璃设备卡子	见表 9	组合件	—
9	HG/T 2051.3	搪玻璃搅拌器 叶轮式搅拌器	1	组合件	搪玻璃件
	HG/T 2051.4	搪玻璃搅拌器 桨式搅拌器			
	Q 型	可拆装式搪玻璃搅拌器	1		
10	HG/T 3217	搪玻璃上展式放料阀	1	组合件	—
	HG/T 3218	搪玻璃下展式放料阀	1	组合件	—



图 2 F 型、Q 型闭式搅拌容器结构型式

5.2 搪玻璃闭式搅拌容器技术参数见表3。

5.3 温度计套管与搅拌器的配置形式见图3。配叶轮式或桨式搅拌器时,应优先选用挡板型温度计套。当容器公称容积大于10 000 L时,宜选择2个挡板型温度计套。温度计套的选用按HG/T 2058.1或HG/T 2058.2。

5.4 闭式搅拌容器的传动装置分W型、DZ型和SZ型三种,按HG/T 2052选用。

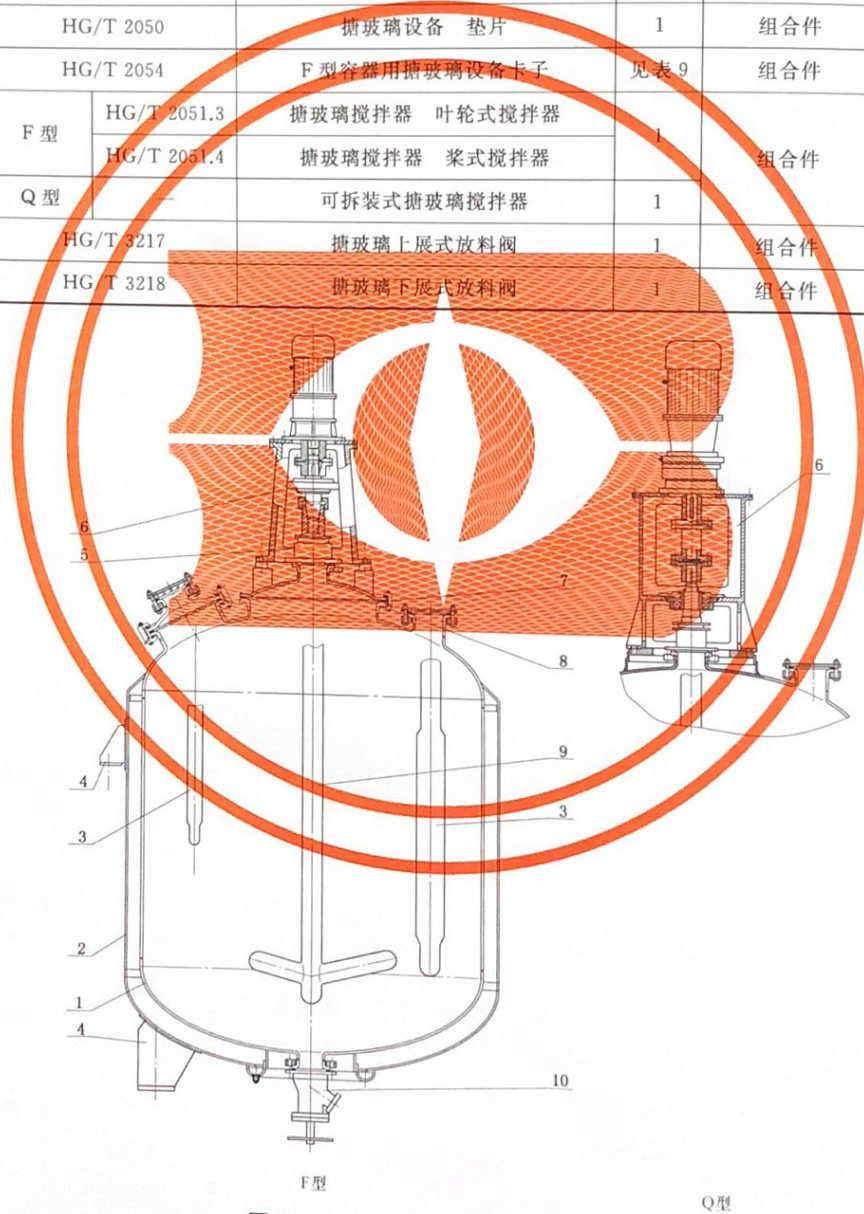
5.5 F型搅拌容器用搅拌器可根据工艺需要配置叶轮式和桨式搅拌器,按HG/T 2051.3或HG/T 2051.4选用。Q型搅拌容器应配套可拆装式搅拌器,其搅拌器锚翼型式及尺寸按HG/T 2051.3或HG/T 2051.4,与搅拌器配套的温度计套按HG/T 2058.1或HG/T 2058.2选用。

表3 技术参数

公称容积 VN/L		1 000		1 500		2 000		3 000		4 000	
公称直径 d_1 /mm	L 系列					1 300		1 450		1 600	
	S 系列	1 200	1 300			1 450			1 600		1 750
计算容积 VJ/L (F 型)		—	—	—	—	—	—	—	3 813	4 778	4 917
全容积 VT/L	F 型	—	—	—	—	—	—	—	3 825	4 790	4 930
	Q 型	1 440	1 968	2 432	2 535	3 492	3 785	4 750	4 885		
夹套换热面积/m ²		5.05	6.35	7.80	7.32	10.00	9.85	12.25	11.60		
设计压力/MPa		内容器:0.25、0.60、1.0;						夹套:0.60			
设计温度/°C		内容器:≥-20~200;						夹套:≥-20~200			
搅拌轴公称直径 d_n /mm		80						95			
电机功率 kW	锚式、桨式	3.0		4.0		5.5					
	叶轮式	4.0									
电机型式		Y 型或 YB 型系列(同步转速 1 500 r/min)									
搅拌轴 转速	锚式	50 r/min~80 r/min 叶片端部线速度小于 5 m/s									
	桨式、叶轮式	70 r/min ~125 r/min,且叶片端部线速度:桨式小于 7m/s,叶轮式小于 8 m/s									
传动装置型号		W4 或 DZ300 或 SZ300						W5 或 DZ400 或 SZ400			
支座	耳式	A3			A4						
	支承式	A2			A3			A4			
搅拌器和温度计套组合形式		见图 3									
搪玻璃搅拌器轴密封		按 HG/T 2048.1 或 HG/T 2057 规定的适用范围选用									
搪玻璃放料阀		按 HG/T 3217 或 HG/T 3218 规定的适用范围选用									
公称容积 VN/L		5 000		6 300		8 000		10 000		12 500	
公称直径 d_1 /mm	L 系列	1 750	—	1 750	—	2 000	—	2 200	—	2 200	—
	S 系列	—	1 900	—	1 900	—	2 200	—	2 400	—	2 400
计算容积 VJ/L(F 型)		6 023	5 743	6 878	6 877	9 083	8 994	11 692	11 430	13 666	13 489
全容积 VT/L	F 型	6 035	5 762	6 890	6 895	9 110	9 020	11 720	11 460	13 695	13 515
	Q 型	5 995	5 705	6 845	6 840	9 030	8 940	11 635	11 365	13 615	13 430

表 3 (续)

公称容积 VN/L		5 000		6 300		8 000		10 000		12 500	
夹套换热面积/m ²		14.15	12.50	16.10	14.80	18.60	16.90	21.80	19.85	25.40	23.10
设计压力/MPa		内容器:0.25、0.60、1.0;						夹套:0.60			
设计温度/℃		内容器:≥-20~200;						夹套:≥-20~200			
搅拌轴公称直径 d _a /mm		95						110			
电机功率 kW	锚式	5.5	—	—	—	—	—	—	—	—	—
	桨式	5.5			7.5			11		15	
	叶轮式	7.5			11			15			
电机型式		Y 型或 YB 型系列(同步转速 1 500 r/min)									
搅拌轴 转速	锚式	50 r/min~80 r/min 叶片端部线速度小于 5m/s									
	桨式、叶轮	70 r/min~125 r/min,且叶片端部线速度:桨式小于 7 m/s,叶轮式小于 8 m/s									
传动装置型号		DZ400 或 SZ400						DZ500 或 SZ500			
支座	耳式	A4				A5					
	支承式	A4				A5					
搅拌器和温度计套组合形式		见图 3									
搪玻璃搅拌器轴密封		按 HG/T 2048.1 或 HG/T 2057 规定的适用范围选择使用									
搪玻璃放料阀		按 HG/T 3217 或 HG/T 3218 规定的适用范围选择使用									
公称容积 VN/L		16 000		20 000		25 000		30 000		40 000	
公称直径 d ₁ /mm	L 系列	2 400	—	2 600	—	2 800	—	3 200	—	3 400	—
	S 系列	—	2 600	—	2 800	—	3 000	—	3 400	—	3 600
计算容积 VJ/L (F 型)		17 336	17 464	21 762	22 773	27 697	28 475	34 430	35 243	45 225	46 130
全容积 VT/L	F 型	17 365	17 505	21 800	22 845	27 770	28 545	34 550	35 360	45 345	46 250
	Q 型	17 270	17 385	21 685	22 670	27 590	28 365	34 295	35 100	45 085	45 985
夹套换热面积/m ²		29.50	27.55	34.15	33.30	40.30	38.80	43.95	42.45	54.20	52.40
设计压力/MPa		内容器:0.25、0.60、1.0;						夹套:0.60			
设计温度/℃		内容器:≥-20~200;						夹套:≥-20~200			
搅拌轴公称直径 d _a /mm		125		140			160				
电机功率 kW	桨式	18.5			22		30		37		
	叶轮式	18.5		22	30		37		45		
电机型式		Y 型或 YB 型系列(同步转速 1 500 r/min)									
搅拌轴转速		70 r/min~125 r/min,且叶片端部线速度: 桨式搅拌器小于 7 m/s,叶轮式搅拌器小于 8 m/s									
传动装置型号		DZ500 或 SZ500		DZ700 或 SZ700			DZ900 或 SZ900				
支座	耳式	A5	A6		A7			A8			
	支承式	A5	A6		B6			B7		B8	

表 3 (续)

公称容积 VN/L	16 000	20 000	25 000	30 000	40 000
搅拌器和温度计套组合形式	见图 3				
搪玻璃搅拌器轴密封	按 HG/T 2048.1 或 HG/T 2057 规定的适用范围选择使用				
搪玻璃放料阀	按 HG/T 3217 或 HG/T 3218 规定的适用范围选择使用				



图 3 温度计套管与搅拌器的配置形式

- 5.6 搅拌容器用人孔按 HG/T 2055.1 或 HG/T 2055.2 选用。
- 5.7 搅拌轴密封装置按 HG/T 2048.1 或 HG/T 2057 选用。
- 5.8 搅拌容器用垫片按 HG/T 2050 选用。
- 5.9 搅拌容器出料口的规格和尺寸见图 4 和表 4。

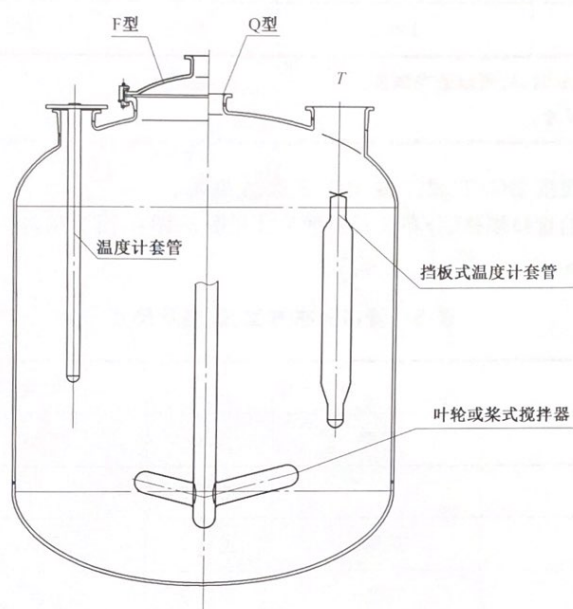

图 4 搅拌容器出料口结构

表 4 出料口的规格和尺寸

单位为毫米

公称直径 d_1	放料孔 B 规格	d_4	h_b	R_b
1 200~1 450	100	100	85	30
1 600~2 200(8 000 L)	125	125	95	35
2 200	150	150	110	40
2 400~3 600	150	150	110	40
容器的壁厚大于 26 mm 时, h_b 可以适当加长。 注: d_4 为搪玻璃后的尺寸。				

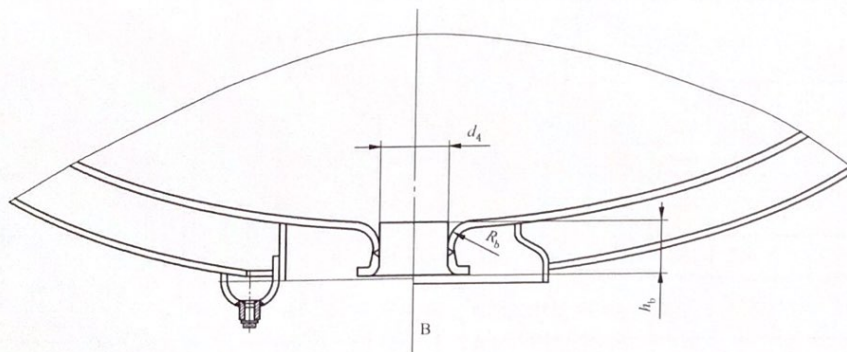
5.10 搅拌容器用放料阀按 HG/T 3217 或 HG/T 3218 选用。

5.11 搅拌容器上封头的管口规格、分布及其高度尺寸见图 5、图 6、图 7 和表 5。管口按 HG/T 2143 中的 PN10 压力等级。

表 5 管口分布方位、规格及尺寸

公称直径 d_1 /mm	管口方位		管口规格和高度尺寸	
	F 型	Q 型	F 型	Q 型
1 200~1 450	—	见图 5	—	见表 6
1 600~1 750	见图 5	见图 5	见表 6	见表 6
1 900~2 000	见图 6	见图 6	见表 7	见表 7
2 200~3 600	见图 7	见图 7	见表 8	见表 8



图 5 $d_1 = 1\ 200\text{ mm} \sim 1\ 750\text{ mm}$ 的封头管口分布

表 6 $d_1 = 1\ 200\text{ mm} \sim 1\ 750\text{ mm}$ 的管口规格和高度尺寸

单位为毫米

d_1	M		d_3	N_1 N_3	N_2	N_4	S	T	e		R_t	R	h_m	h_t	h_n	h_c
	F 型	Q 型							F 型	Q 型						
1 200	—	300×400	—	100	100	100	100	150	420	420	420	420	110	350	330	—
1 300	—	350× 450	—	100	100	100	100	150	460	460	460	460	120	370	350	—
1 450	—		—	100	100	100	100	150	510	510	510	510	120	400	380	—
1 450	—		—	100	100	100	100	150	510	510	510	510	120	400	380	—
(3 000L)	—		—	100	100	100	100	150	510	510	510	510	120	400	380	—
1 600	300	500	600	100	100	100	100	200	600	550	600	580	120	430	405	500
1 750	× 400		600	100	150	100	100	200	630	615	650	615	120	460	440 /460	540

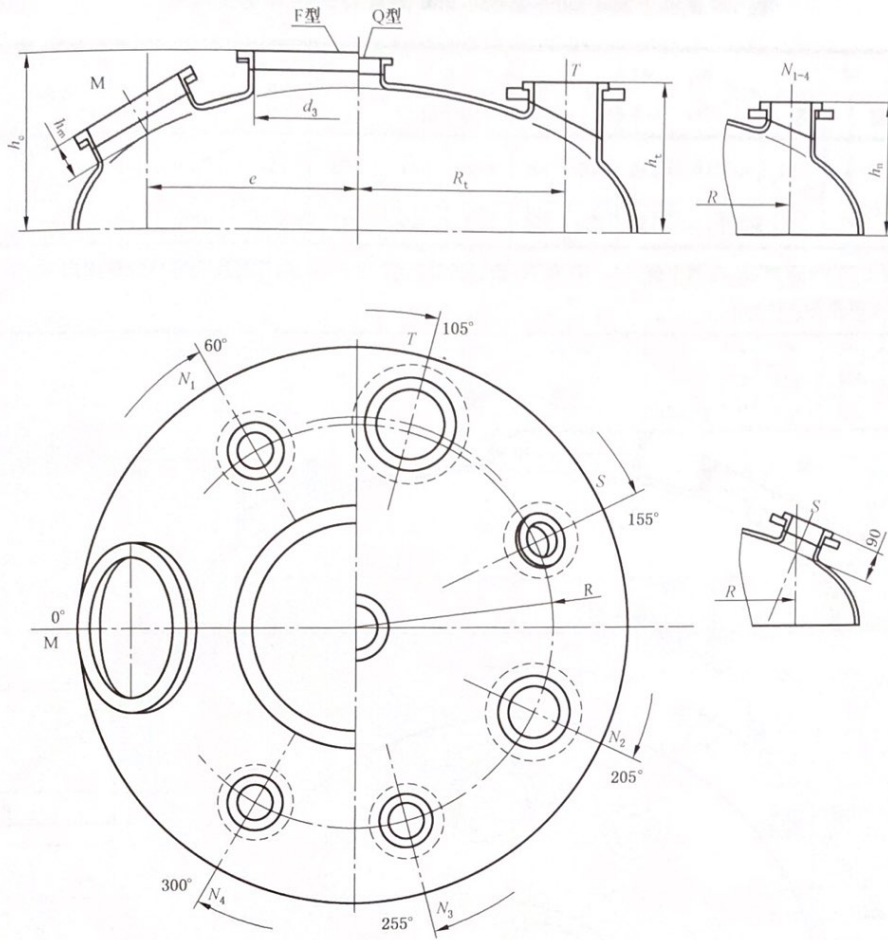
当 d_1 为 1 750 mm 时, h_n 有两个值, N_2 管口的高度值 460 mm 和其他轴向管口的高度值 440 mm。

人孔规格为 DN500 mm 时, h_m 为 130 mm。

表 7 $d_1 = 1\,900\text{ mm} \sim 2\,000\text{ mm}$ 的管口规格和高度尺寸

单位为毫米

d_1	M		d_3	N_1 N_5	N_2 N_3, N_4	S	T	e		R_1	R	h_m	h_t	h_n	h_c
	F 型	Q 型						F 型	Q 型						
1 900	300	500	700	100	150	100	200	680	650	700	700	120	490	460 /480	573
2 000	×400		800	150	150	150	250	725	700	725	750	120	525	490	610

当 d_1 为 1 900 mm 时, h_n 有两个值, N_2 、 N_3 和 N_4 管口的高度值 480 mm 和其他轴向管口的高度值 460 mm。
Q 型人孔高度为 130 mm。



图 6 $d_1 = 1\,900\text{ mm} \sim 2\,000\text{ mm}$ 的封头管口分布

表 8 $d_1 = 2\ 200\ \text{mm} \sim 3\ 600\ \text{mm}$ 的管口规格和高度尺寸

单位为毫米

d_1	M		d_3	$N_1\ N_2$ $N_3\ N_4$	N_5	S	T_1 T_2	e		R_1	R	h_m	h_1	h_n	h_c
	F型	Q型						F型	Q型						
2 200	300 ×400	600	800	150	150	150	250	800		800	800	120	560	530	662
2 400	450		800	150	150	150	250	900	850	900	900	120	590	560	725
2 600			900	200	200	200	250	975	900	950	975	120	640	610	770
2 800	500		1 100	200	200	200	300	1 100	1 000	1 000	1 050	130	700	650	810
3 000			1 100	200	200	200	300	1 200	1 100	1 075	1 125	130	730	680	865
3 200			1 300	200	200	200	400	1 200		1 150	1 200	130	805	715	900
3 400	600		1 300	200	200	200	400	1 250		1 200	1 275	140	850	750	955
3 600			1 300	200	200	200	400	1 350		1 300	1 350	140	880	790	1 010

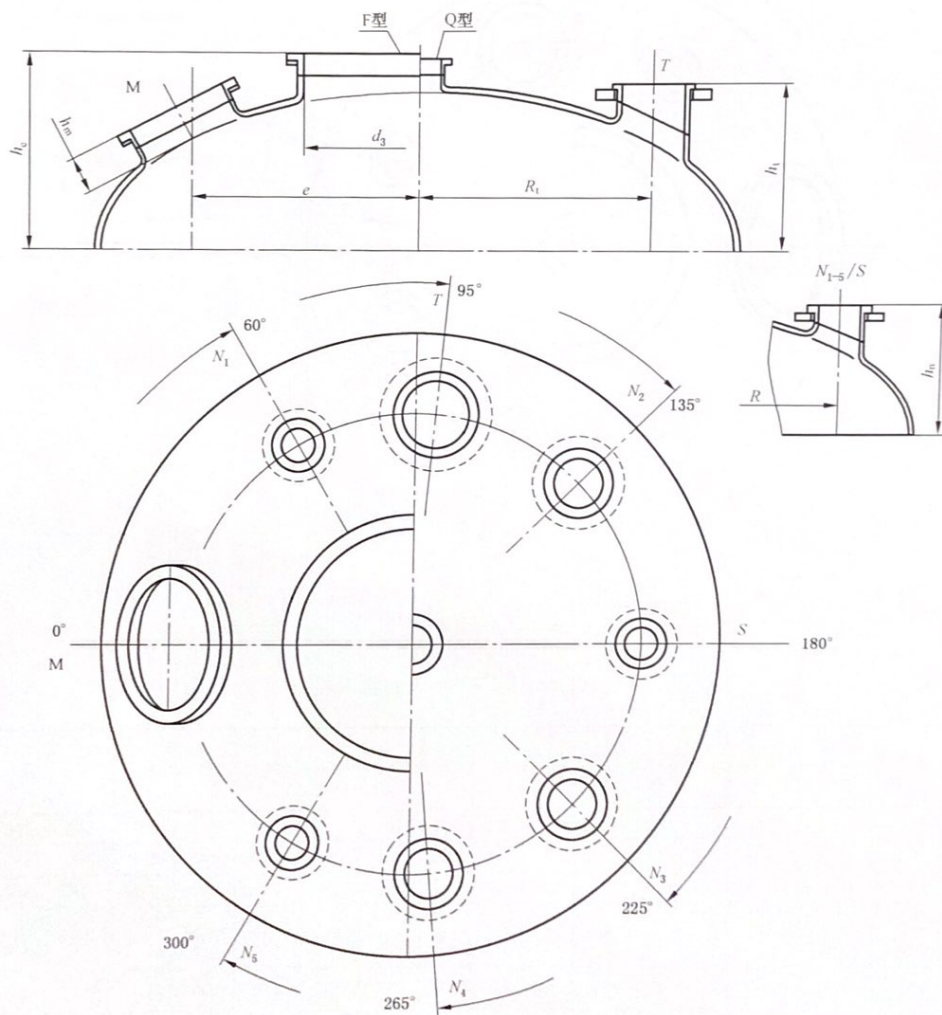
Q型人孔高度为 140 mm。



图 7 $d_1 = 2\ 200\ \text{mm} \sim 3\ 600\ \text{mm}$ 的封头管口分布

5.12 F型搅拌容器用卡子按 HG/T 2054 的要求,卡子数量、规格见表 9。

表 9 F型容器用卡子数量和规格

d_3 /mm	容器内设计压力/MPa		
	0.25	0.60	1.00
600	28-BM12	28-AM16	32-AM16
700	36-BM12	32-AM16	40-AM16
800	32-BM16	36-AM16	36-AM20
900	36-BM16	40-AM16	40-AM20
1 100	44-BM20	48-AM20	48-AM24
1 300	52-BM20	56-AM20	56-AM24

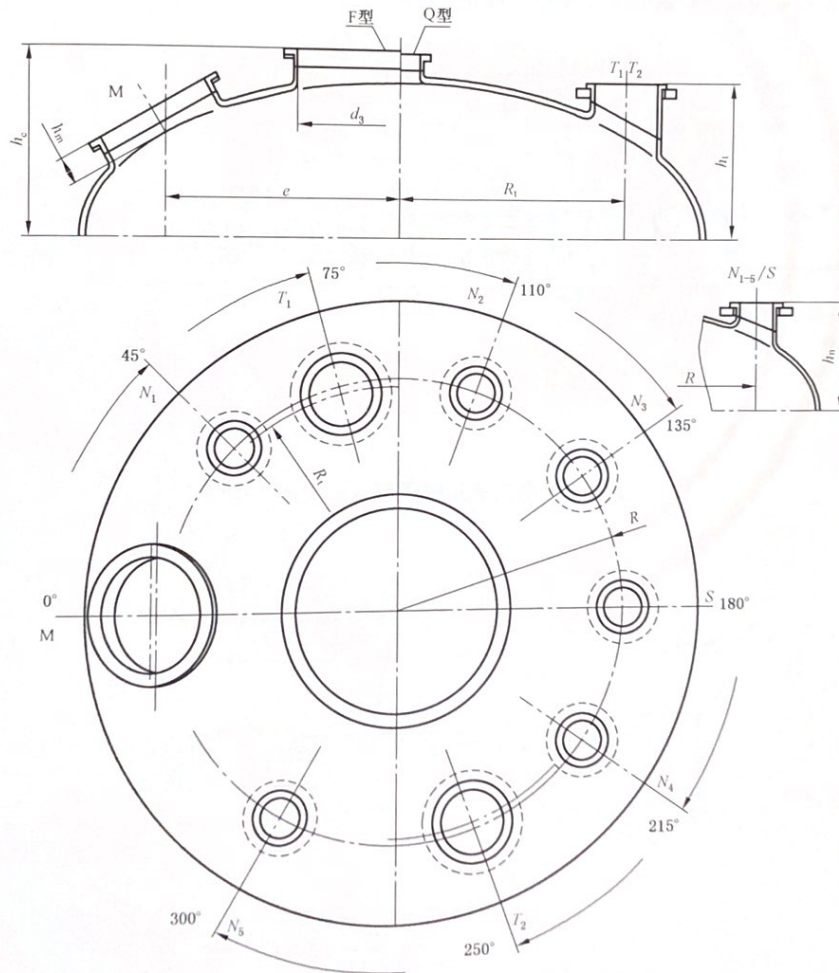
5.13 搅拌容器减速机支座分 A 型和 B 型,A 型配 W 型传动装置,B 型配 DZ 型或 SZ 型传动装置,见图 8;B 型分普通型和带过渡板型,见图 9。搅拌孔和减速机支座主要尺寸见表 10 和表 11。



图 8 A 型支座和普通型 B 型支座结构图



图 9 普通型和带过渡板型 B 型支座结构

表 10 搅拌孔(G)规格及减速机 A 型支座尺寸

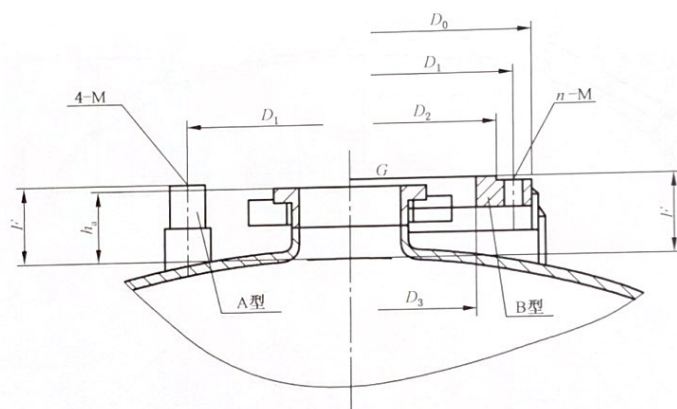
公称容积/L	搅拌孔		A 型支座		
	G/mm	h_s /mm	F/mm	D_1 /mm	M
1 000~2 000	125	85	90	400	M24
3 000~4 000	150	90	95	450	M27

表 11 搅拌孔(G)规格及减速机 B 型支座尺寸

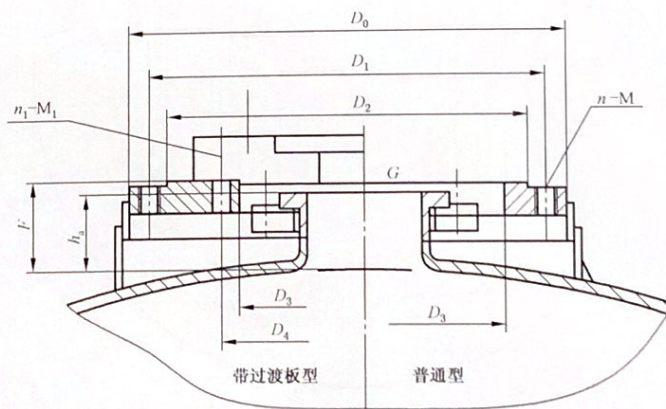
公称容积/L	搅拌孔		B 型支座									
	G mm	h_s mm	D_0 mm	D_1 mm	D_2 mm	n-M	普通型		带过渡板型			
							F mm	D_3 mm	F mm	D_4 mm	D_5 mm	n_1-M_1
3 000~8 000	150	90	560	515	415	16-M24	95	375	110	380	340	12-M20
10 000~12 500	200	95	670	620	520	20-M24	100	460	115	380	420	4-M16
16 000	200	95	670	620	520	20-M24	100	460	115	380	420	4-M16
20 000~25 000	250	100	830	780	670	28-M24	—	—	120	420	460	4-M20
30 000~40 000	250	100	1 030	980	870	36-M24	—	—	120	420	460	4-M20

带过渡板型的减速机支座的尺寸 D_5 公差为 H7。搅拌轴公称直径大于等于 110 mm 时,除 n_1-M_1 和过渡板连接外,搅拌口活套法兰还应同时和过渡板连接。

5.14 搅拌容器夹套的管口法兰规格、数量、高度和尺寸见表 12,分布方位见图 10;管口法兰选择压力等级不低于 PN10 的法兰,按 HG/T 20592 系列法兰的要求选择。



图 10 闭式搅拌容器夹套管口分布

表 12 夹套的管口法兰规格、数量、高度和尺寸

公称容积 VN/L	公称直径 d_1 /mm		管口规格							安装尺寸					
	L 系列	S 系列	$L_1 \sim L_3$ P_1 mm	P_2 P_3 mm	P_4 mm	P_5 mm	g	K	F型		Q型		h_7 mm	B_1 mm	B_2 mm
									h_5 mm	h_6 mm	h_5 mm	h_6 mm			
1 000	—	1 200	40	—				G3/8	—	—	525	—	—	350	350
1 500	—	1 300	40	50					—	—	580	1 335	—	510	350
2 000	1 300	—	40	50					—	—	580	1 685	—	510	350
	—	1 450	50	50					—	—	625	1 365	—	510	350
3 000	1 450	—	50	50					—	—	625	1 920	—	510	350
	—	1 600	50	50					700	1 700	690	1 690	400	510	400
4 000	1 600	—	50	50					700	2 200	690	2 190	500	510	400
	—	1 750	65	65					750	1 880	740	1 870	450	510	400
5 000	1 750	—	65	65					750	2 300	740	2 290	600	510	400
	—	1 900	65	65					770	1 800	760	1 790	450	510	400
6 300	1 750	—	65	65					750	2 650	740	2 640	850	510	400
	—	1 900	65	65					770	2 200	760	2 190	450	510	400
8 000	2 000	—	80	65	65				800	2 650	780	2 630	400	510	400
	—	2 200	80	65	65				850	2 100	830	2 080	350	550	470
10 000	2 200	—	80	65	65			G3/4	850	2 800	830	2 770	450	550	470
	—	2 400	80	65	65			G1/2	900	2 300	870	2 270	350	550	470
12 500	2 200	—	80	65	65				850	3 300	830	3 280	700	550	470
	—	2 400	80	65	65				900	2 750	870	2 720	375	550	470
16 000	2 400	—	100	65	65	65			900	3 550	870	3 520	600	550	470
	—	2 600	100	65	65	65			1 000	3 000	980	2 980	450	550	470
20 000	2 600	—	100	65	65	65			1 000	3 800	980	3 780	650	550	470
	—	2 800	100	65	65	65			1 050	3 350	1 040	3 340	500	550	470
25 000	2 800	—	100	65	65	65			1 050	4 150	1 040	4 140	750	550	470
	—	3 000	100	65	65	65			1 100	3 650	1 085	3 635	550	550	470
30 000	3 200	—	100	80	80	80			1 150	3 850	1 150	3 850	600	550	470
	—	3 400	100	80	80	80			1 200	3 400	1 200	3 400	450	550	470
40 000	3 400	—	100	80	80	80			1 200	4 500	1 200	4 500	750	550	470
	—	3 600	100	80	80	80			1 250	4 050	1 240	4 040	600	550	470

注：L₁、L₂为蒸汽进口，L₃为冷凝水出口，P₁~P₅管口为流体进出口，P₂~P₅管口可以配液体喷嘴，g为不凝性气体排放口，K为冷凝液体排净口，DN50的管口配40A液体喷嘴，DN65的管口配50A液体喷嘴，DN80的管口配65A液体喷嘴。

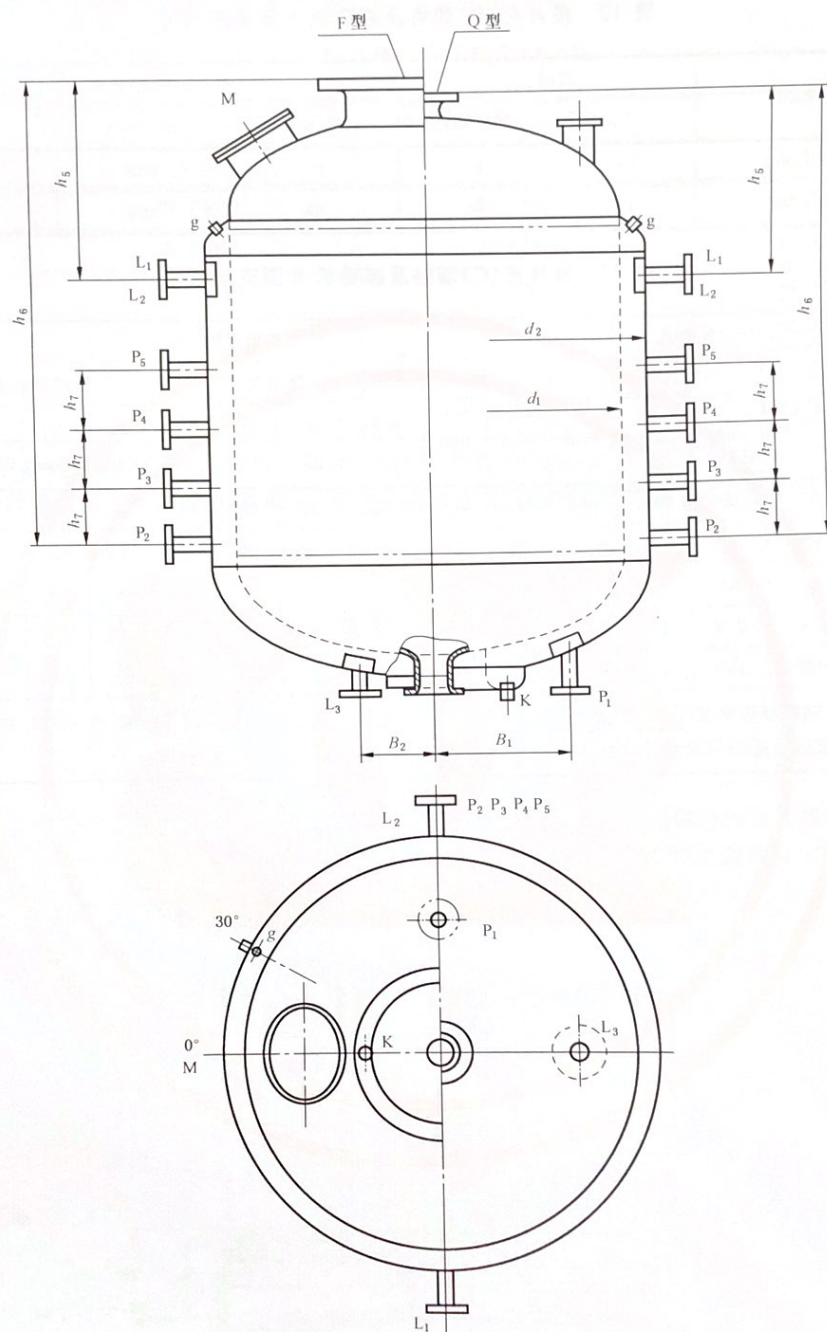
5.15 换热介质进入夹套的管口应按图 11 所示设计防冲挡板，或按图 12 所示配置液体喷嘴；夹套的顶部应按图 13、图 14 所示设置不凝性气体的排放口。夹套的底部应按图 15 所示在最低处设置冷凝液或残留液的排放口。

5.16 设备支座的高度、分布以及尺寸见表 13，方位见图 16。当保温要求较高时，按 JB/T 4712.3 的要求选择相应规格的 B 型或 C 型耳式支座，设备较大时还可以选择其他支承形式。



图 11 夹套介质进口设置防冲挡板结构



图 12 夹套介质进口设置液体喷嘴结构

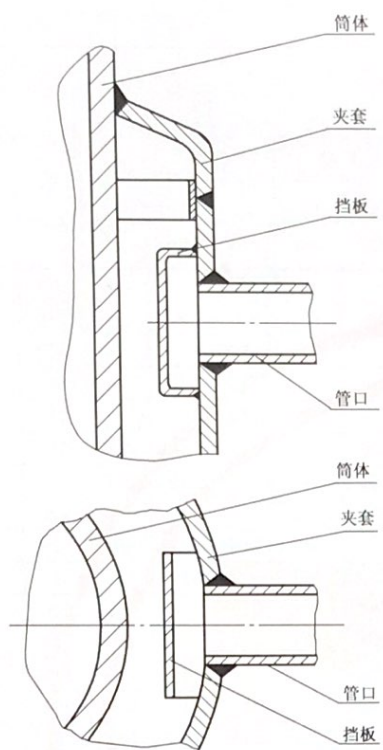

图 13 普通型夹套内不凝性气体排放口结构

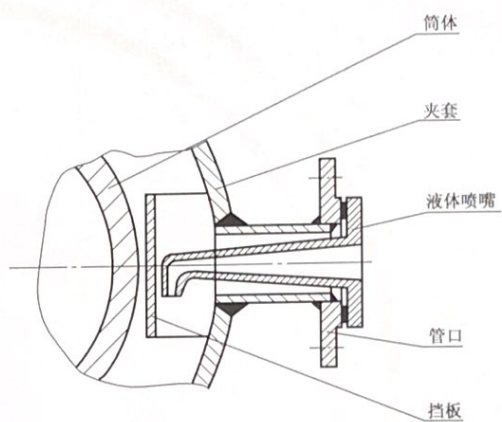

图 14 带弯管的夹套内不凝性气体排放口结构

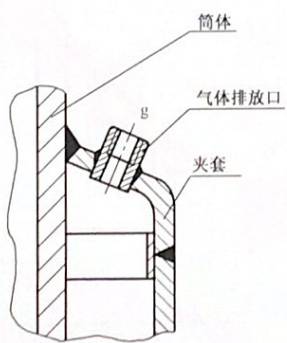

图 15 夹套底部冷凝液排放口结构

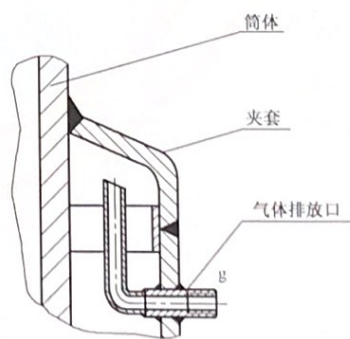

图 16 闭式搅拌容器支座分布

表 13 支座安装尺寸

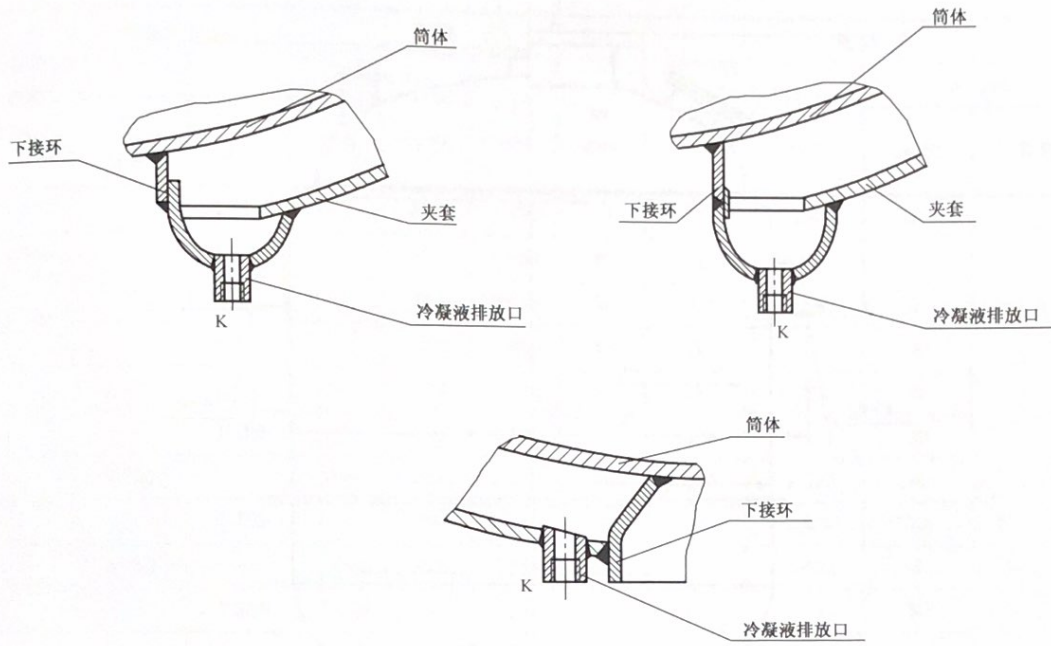
公称 容积 VN/L	公称直径 d_1 mm		耳 式				支 承 式			
			H_1 /mm		$\sim D_5$ mm	ϕ_1 mm	$\sim H_2$ mm	D_6 mm	ϕ_2 /mm	
	L 系列	S 系列	F 型	Q 型					A 型	B 型
1 000	—	1 200	—	880	1 480	30	215	950	30	—
1 500	—	1 300	—	985	1 658	30	215	1 080	30	
2 000	1 300	—	—	985	1 658	30	215	1 080	30	
	—	1 450	—	1 015	1 810	30	215	1 200	30	
3 000	1 450	—	—	1 020	1 810	30	215	1 200	30	
	—	1 600	960	950	1 960	30	200	1 300	30	
4 000	1 600	—	960	950	1 960	30	200	1 300	30	
	—	1 750	1 000	990	2 112	30	200	1 400	30	
5 000	1 750	—	1 000	990	2 112	30	200	1 400	30	
	—	1 900	1 050	1 040	2 256	30	200	1 530	30	
6 300	1 750	—	1 000	990	2 112	30	200	1 400	30	
	—	1 900	1 050	1 040	2 256	30	200	1 530	30	
8 000	2 000	—	1 150	990	2 406	30	355	1 505	36	
	—	2 200	1 200	1 180	2 608	30	340	1 645	36	
10 000	2 200	—	1 200	1 180	2 608	30	340	1 645	36	
	—	2 400	1 300	1 270	2 812	30	315	1 785	36	
12 500	2 200	—	1 200	1 180	2 608	30	340	1 645	36	
	—	2 400	1 300	1 270	2 812	30	315	1 785	36	
16 000	2 400	—	1 300	1 270	2 812	30	315	1 785	36	
	—	2 600	1 400	1 380	3 060	36	330	1 925	36	
20 000	2 600	—	1 400	1 380	3 060	36	330	1 925	36	
	—	2 800	1 500	1 490	3 335	36	250	2 065	8-24	
25 000	2 800	—	1 500	1 490	3 335	36	250	2 065		
	—	3 000	1 600	1 585	3 538	36	260	2 205	8-24	
30 000	3 200	—	1 750	1 750	3 866	36	255	2 345	8-24	
	—	3 400	1 800	1 800	4 068	36	240	2 485	8-24	
40 000	3 400	—	1 800	1 800	4 068	36	240	2 485	8-24	
	—	3 600	1 850	1 840	4 268	36	280	2 625	8-30	

5.17 吊耳。在容器夹套的上部应设置至少 2 个设备安装时用的吊耳,公称容积大于或等于 5 000 L 时,还应在夹套的底封头处设置吊装用辅助吊耳,以方便设备的起吊和安装就位。

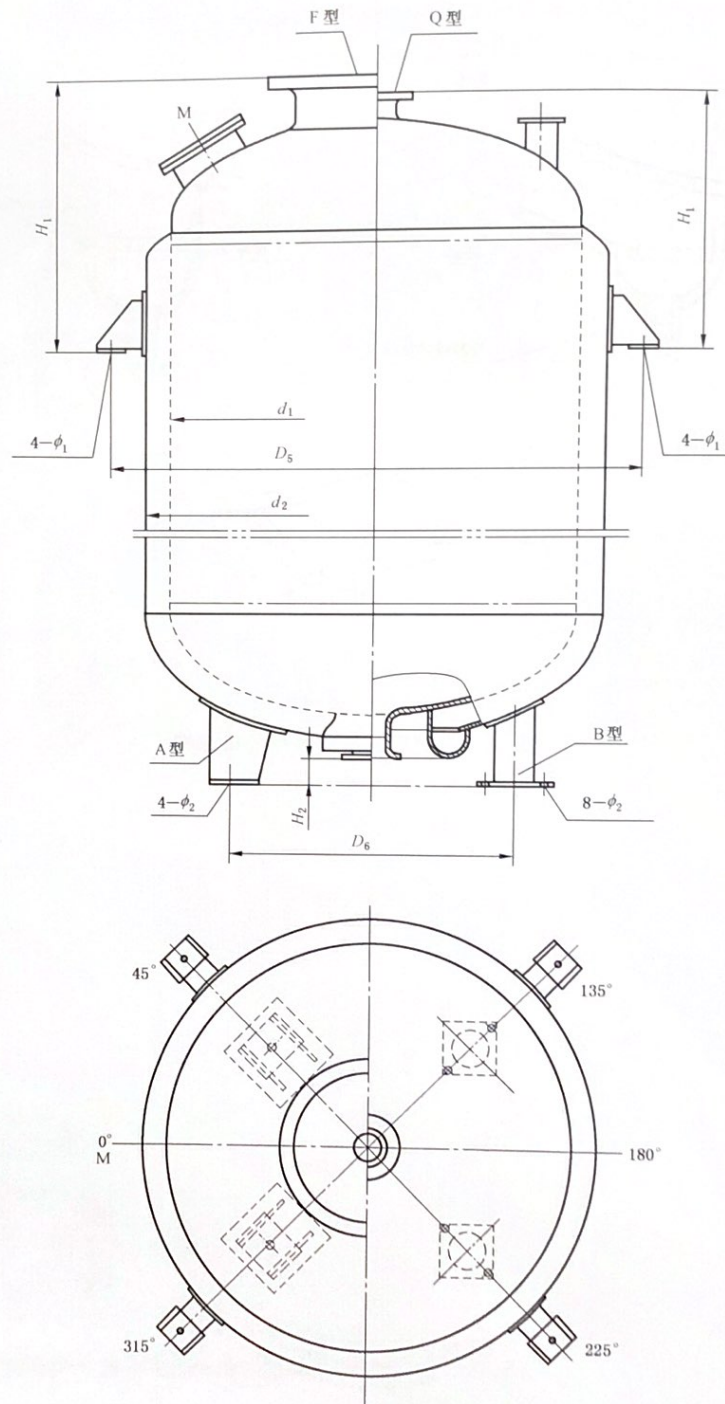
6 标记及标记示例

以符合 GB/T 25026,设计压力为 0.25 MPa,公称容积为 20 000 L,公称直径为 2 800 mm,传动装置为 DZ 型,叶轮式搅拌器,带过渡板型机械密封的搪玻璃闭式搅拌容器为例,其标记为:

搪玻璃闭式搅拌容器 GB/T 25026-F-0.25-20000-2800-D-Y-PC

标记中各要素的含义如下:

F —— 闭式搅拌容器类型,分 F 型和 Q 型两种;

0.25 —— 设计压力为 0.25 MPa;

20 000 —— 公称容积为 20 000 L;

2 800 —— 公称直径为 2 800 mm;

D —— DZ 型传动装置。W 型用 W 表示,DZ 型用 D 表示,SZ 型用 S 表示;

Y —— 叶轮式搅拌器。桨式搅拌器用 J 表示,叶轮式搅拌器用 Y 表示,其他用 N 表示;

PC —— 带过渡板型机械密封。带过渡板型机械密封用 PC 表示,不带过渡板型机械密封用 P 表示,带过渡板型填料密封用 SC 表示,不带过渡板型填料密封用 S 表示。



GB/T 25026-2017

版权专有 侵权必究

书号:155066·1-58263

定价: 24.00 元